

ПРАВИЛА БЕЗОПАСНОСТИ

ПРОЧИТАЙТЕ ПРАВИЛА И СЛЕДУЙТЕ ВСЕМ ИНСТРУКЦИЯМ
ПЕРЕД СБОРКОЙ И ИСПОЛЬЗОВАНИЕМ
ДАННОГО ОБОРУДОВАНИЯ

ЛЕСТНИЦА ДЛЯ БАССЕЙНА

Руководство пользователя для модели 52" (132см)



Компания Intex также предлагает:

- надувные бассейны
- аксессуары для бассейнов
- надувные кровати
- надувные лодки

Компания Intex сохраняет за собой право изменять технические характеристики и внешний вид товаров. В этом случае инструкция по эксплуатации будет изменена.Ц



©2013 Intex marketing Ltd. - Intex Development Co. Ltd. - Intex Trading Ltd.

-Intex Recreation Corp.

All rights reserved/Tous droits reserves/Todos los derechos reservados/Alle®™ Trademarks used in some countries of the world under license from/®™ Marques utilisees dans certaine pays sous licence de/Marcas registradas utilizadas en algunos paises del mundo bajo licencia de/Warenzeichen verwendet in einigen Ländern der Welt in Lizenz von/Intex marketing Ltd. to/à/a/an Intex trading Ltd.,Intex Development Co. Ltd.,G.P.O Box 28829. Hong Kong & Intex Recreation Corp., P.O. Box 1440. Long Beach, CA 90801 - Distributed in the European Union by/Distribué dans l'Union Européenne par/Distribuido en la unión Europea por/vertrieb in der europäischen Union durch/Intex Trading B.V., Venneveld 9, 4705 RR Roosendaal - The Netherlands

www.intexcorp.com

СОДЕРЖАНИЕ

Внимание.....	3
Описание деталей.....	4
Инструкции по установке.....	5-7
Общие правила безопасности.....	8

ПРАВИЛА БЕЗОПАСНОСТИ

Перед сборкой прочитайте правила и следуйте инструкции

⚠ ВНИМАНИЕ

- Всегда следите за детьми и остальными пользователями.
- Не оставляйте детей без присмотра во время использования ими лестницы, во избежание падений, ушибов и иных повреждений.
- Никогда не ныряйте и не прыгайте с лестницы.
- Устанавливайте лестницу на плоской, устойчивой поверхности.
- Одновременно на лестнице допускается присутствие не более 1 человека.
- Максимальная вместимость: 300 lbs (136 kg). Соответствует требованиям прочности NF P90-317.
- Всегда располагайте лестницу к входу/выходу из бассейна.
- Убирайте лестницу на хранение, когда не пользуетесь бассейном.
- Не проплывайте под, через или за лестницей.
- Регулярно проверяйте лестницу на прочность путём осмотра её корпуса и крепёжных деталей (винтов и болтов).
- Используя бассейн в ночное время, всегда освещайте территорию искусственными источниками света. Все предупредительные знаки, лестницы, ступеньки и площадки должны быть хорошо освещены.
- Собирать и разбирать только взрослым.
- Эта лестница предназначена и изготовлена для бассейнов особой высоты или обшивки. Не используйте с другими бассейнами.
- Несоблюдение условий сборки может быть причиной вреда для здоровья, особенно для детей.
- Используйте лестницу только для случаев, описанных в данном руководстве.

НЕСОБЛЮЖДЕНИЕ ДАННЫХ ИНСТРУКЦИЙ МОЖЕТ ПРИВЕСТИ К ПЕРЕЛОМАМ, ПАРАЛИЧУ, УТОПАНИЮ И ДРУГИМ СЕРЬЁЗНЫМ ПОВРЕЖДЕНИЯМ.

Эти предупреждения, инструкции и правила безопасности не могут предусмотреть всех случаев риска и опасности. Пожалуйста, используйте здравый смысл и правильно оценивайте ситуацию, когда наслаждаетесь какой-либо водной активностью.

ОПИСАНИЕ ДЕТАЛЕЙ

Перед сборкой оборудования ознакомьтесь с содержимым упаковки и деталями

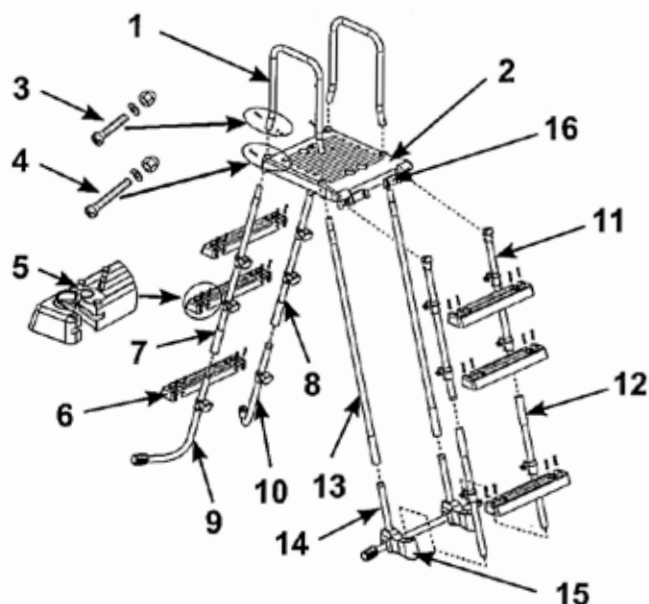

Модель 42" (107 см)

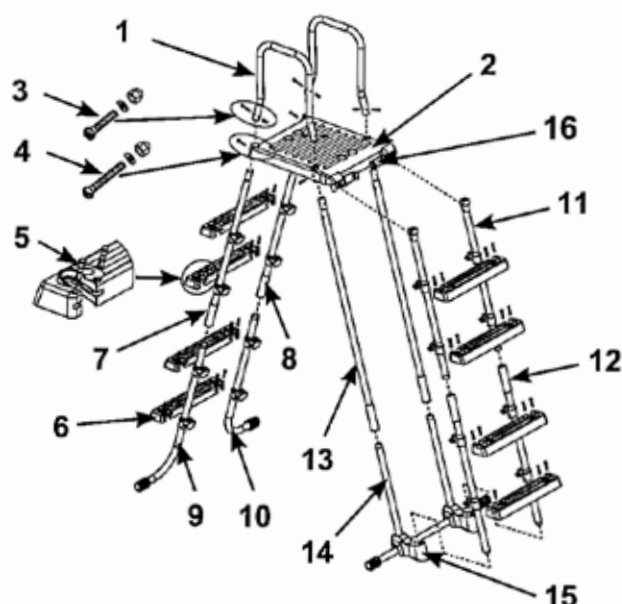

Модель 52" (132 см)

ПРИМЕЧАНИЕ: Чертёж демонстрируется в качестве наглядной иллюстрации. Размеры могут не совпадать с реальными. Выполнено не в масштабе.

№	Описание	Размер лестницы/ Количество		Артикул	
		42in (107cm)	52in (132cm)	42in (107cm)	52in (132cm)
1	U-ОБРАЗНЫЕ ВЕРХНИЕ ПОРУЧНИ	2	2	11334	11346
2	ВЕРХНЕЕ ОСНОВАНИЕ	1	1	11336	11597
3	КОРОТКИЕ СОЕДИНИТЕЛЬНЫЕ ДЕТАЛИ ДЛЯ U-ОБРАЗНЫХ ВЕРХНИХ ПОРУЧНЕЙ (ПЛЮС 1 ДОП. ДЕТАЛЬ)	5	5	10228	10810
4	ДЛИННОЕ КРЕПЛЕНИЕ ДЛЯ ВЕРХНЕЙ ПЛАТФОРМЫ (ПЛЮС 1 ДОП. ДЕТАЛЬ)	5	5	10810	10227
5	ВТУЛКА (ПЛЮС 2 ДОП. ДЕТАЛЬ)	26	34	10913	10913
6	СТУПЕНЬКИ	6	8	10914	10914
7	СТОРОНА А - ВЕРХНЯЯ ЧАСТЬ НОЖКИ (ОБОЗНАЧЕНО "А1")	1	1	11341	11559А
8	СТОРОНА А - ВЕРХНЯЯ ЧАСТЬ НОЖКИ (ОБОЗНАЧЕНО "В1")	1	1	11341	11559В
9	СТОРОНА А - НИЖНЯЯ U-НОЖКА (ОБОЗНАЧЕНО "А1")	1	1	11342	11560А
10	СТОРОНА А - НИЖНЯЯ U-НОЖКА (ОБОЗНАЧЕНО "В1")	1	1	11343	11560В
11	СТОРОНА В - ВЕРХНЯЯ ЧАСТЬ НОЖКИ (ОБОЗНАЧЕНО "А2 & В2")	2	2	11339	11594
12	СТОРОНА В - НИЖНЯ ЧАСТЬ НОЖКИ (ОБОЗНАЧЕНО "А2 & В2")	2	2	11340	11593
13	СТОРОНА С - ВЕРХНЯЯ ЧАСТЬ НОЖКИ (ОБОЗНАЧЕНО "С")	2	2	11337	11595
14	СТОРОНА С - НИЖНЯЯ J-ЗАКРУГЛЕННАЯ ЧАСТЬ НОЖКИ (ОБОЗНАЧЕНО "С")	1	1	11338	11596
15	ПОДСТАВКА	2	2	11344	11356
16	МУФТА	2	2	11345	11345

▲ ВАЖНО!

ОЧЕНЬ ВАЖНО ПРАВИЛЬНО ОПРЕДЕЛИТЬ МАРКИРОВКУ И ПОРЯДОК СБОРКИ ДЕТАЛЕЙ ПЕРЕД УСТАНОВКОЙ. НЕКОТОРЫЕ ЧАСТИ ВЫГЛЯДЯТ ОДИНАКОВО, НО ОНИ НЕ ВСЕГДА ЗАМЕНИМЫ. ИЗУЧИТЕ ПЕРЕЧЕНЬ ДЕТАЛЕЙ.

УСТАНОВКА ЛЕСТНИЦЫ

Примерное время сборки 30-60 мин. (Помните, что время сборки указано приблизительно и индивидуальный опыт сборки может различаться)

Данные инструкции по сборке одинаковы для лестниц с 3 и 4 ступеньками. На приведенном ниже рисунке изображена лестница с 4 ступеньками.

Инструменты для сборки: 1 отвертка
1 пара плоскогубцев или маленьких регулируемых гаечных ключей

ВНИМАНИЕ: Крепеж полностью не будет готов до последней операции.

▲ ВНИМАНИЕ

СНАЧАЛА СОБЕРИТЕ НОЖКИ ЛЕСТНИЦЫ, ПОТОМ СТУПЕНЬКИ. ЕСЛИ ПОРЯДОК СБОРКИ БУДЕТ НАРУШЕН – ВОЗМОЖНЫ ПАДЕНИЯ, ПЕРЕЛОМЫ И ИНЫЕ СЕРЬЕЗНЫЕ ТРАВМЫ ПРИ ПОЛЬЗОВАНИИ ТАКОЙ ЛЕСТНИЦЕЙ. WARNING НЕПРАВИЛЬНО СОЕДИНЕННЫЕ ЧАСТИ МОГУТ ПРИВЕСТИ К НЕУСТОЙЧИВОСТИ КОНСТРУКЦИИ, СТАТЬ ПРИЧИНОЙ ПАДЕНИЙ, УШИБОВ, СЕРЬЕЗНЫХ ТРАВМ.

1. Сборка ножек стороны С (см. рис. 1.1-1.4):

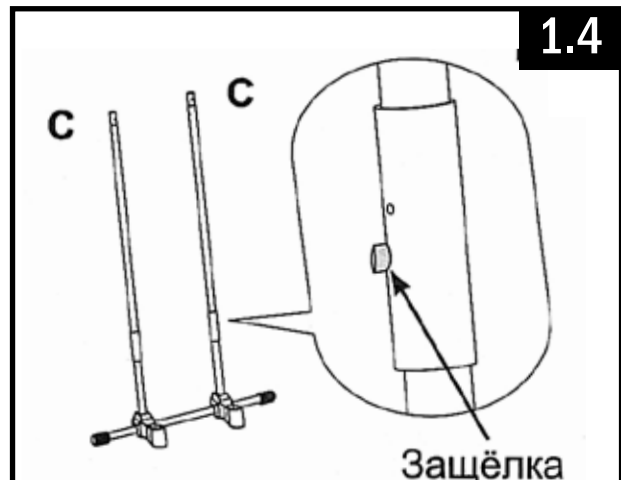
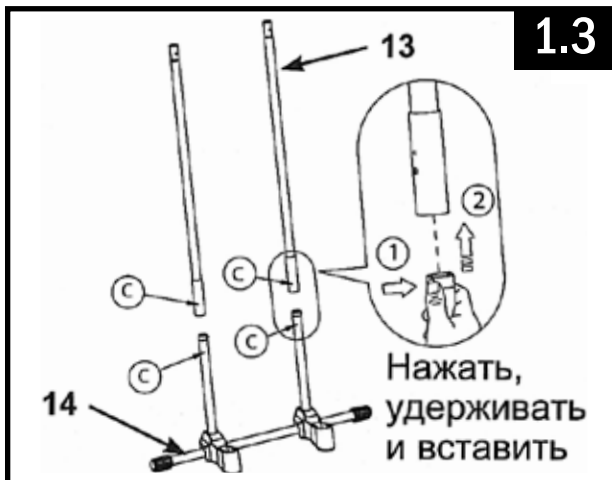
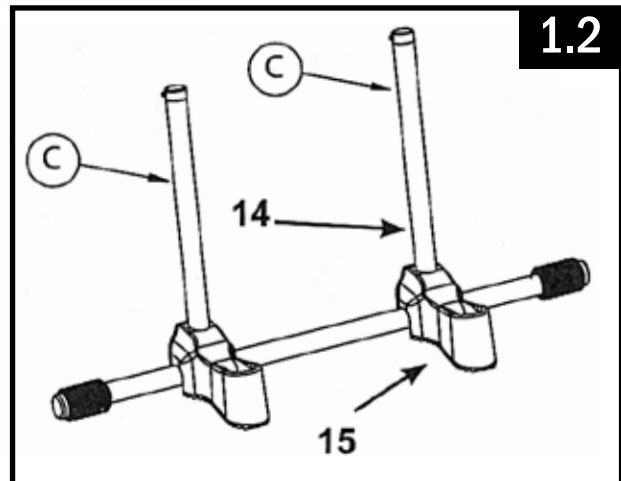
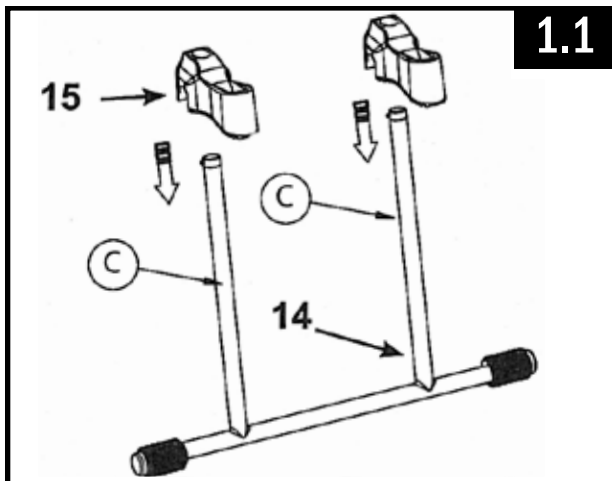

ВАЖНО: Убедитесь, что все части ножек собраны верно и надёжно. Проверьте, что пружинные штыри торчат из отверстий, прежде чем перейти к следующему этапу.

УСТАНОВКА ЛЕСТНИЦЫ (продолжение)

2. Сборка ножек стороны А (см. рис. 2.1-2.4):

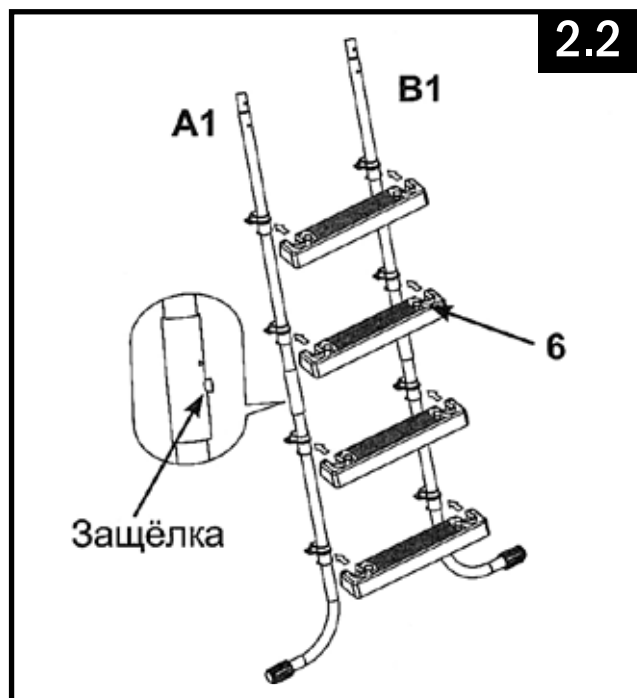
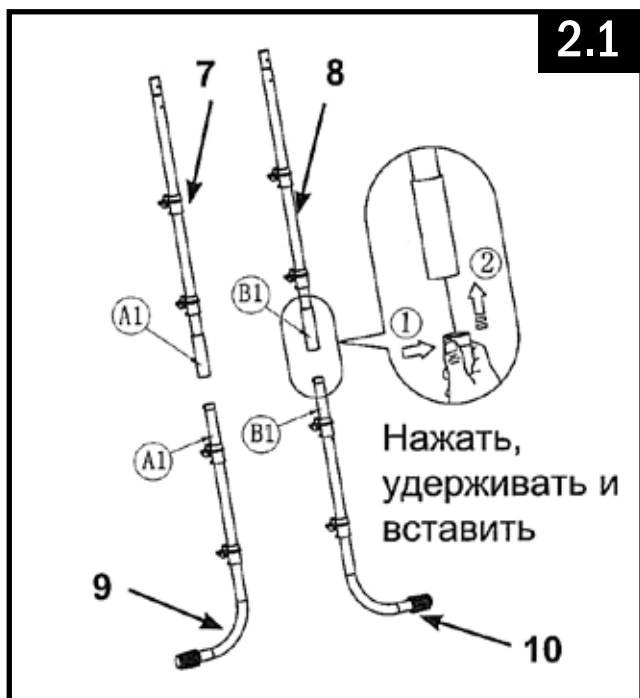

ВАЖНО: Убедитесь, что все части ножек собраны верно и надёжно. Проверьте, что пружинные штыри торчат из отверстий, прежде чем перейти к следующему этапу. Убедитесь, что J-закруглённые ножки направлены во вне, прежде чем устанавливать ступеньки.

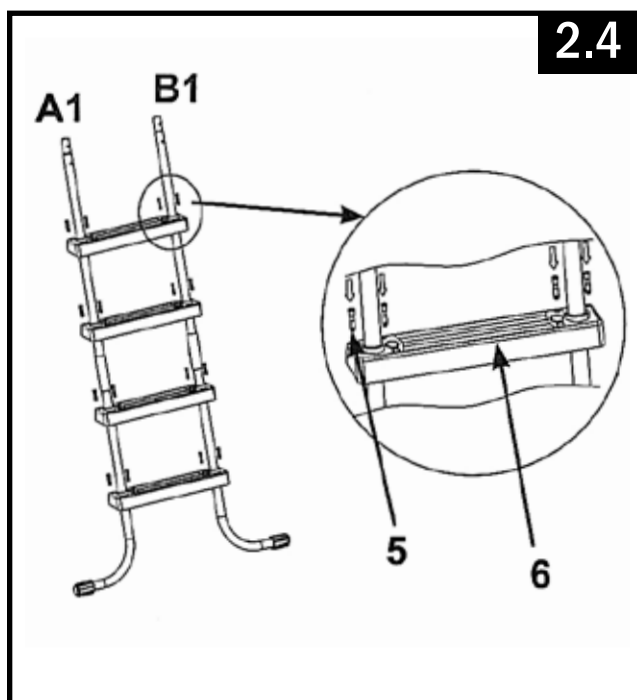
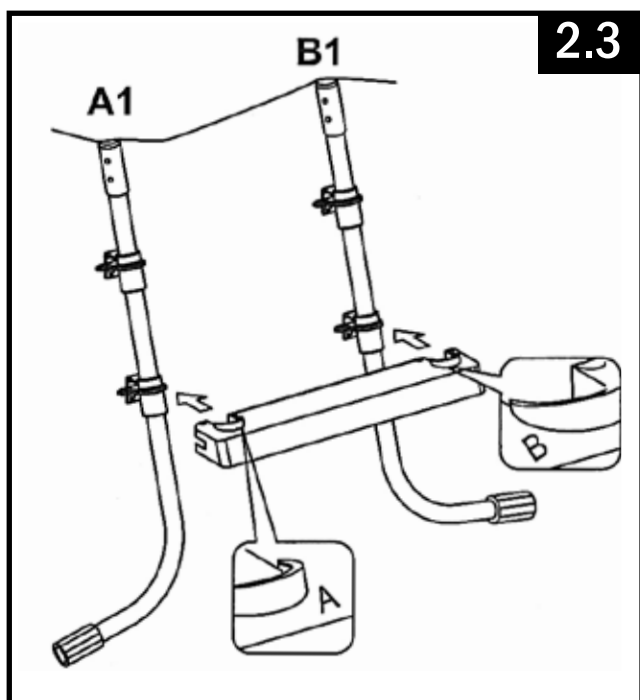

УСТАНОВКА ЛЕСТНИЦЫ (продолжение)

3. Сборка ножек стороны В (см. рис. 3.1-3.4):

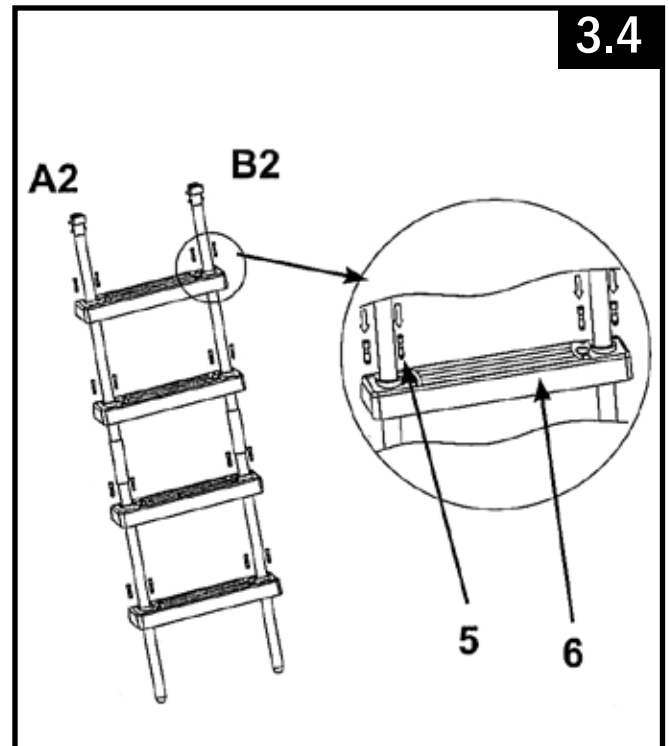
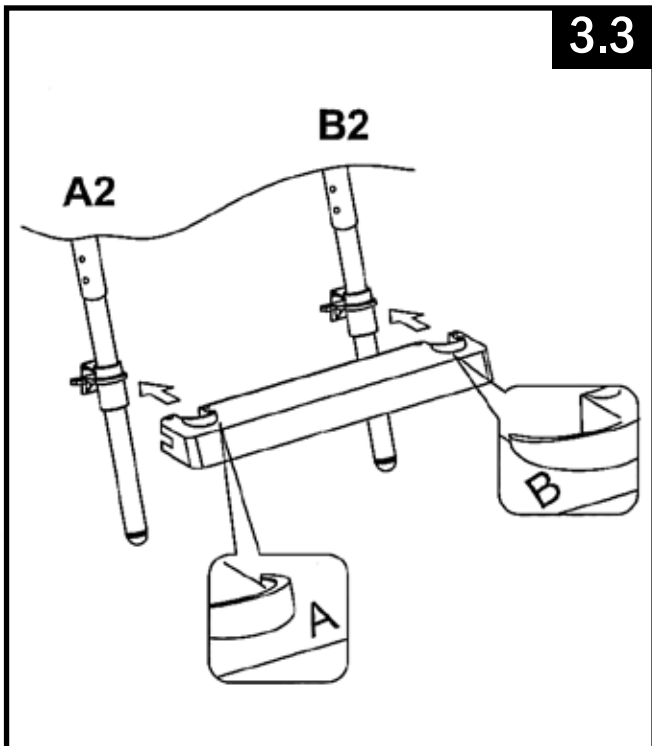
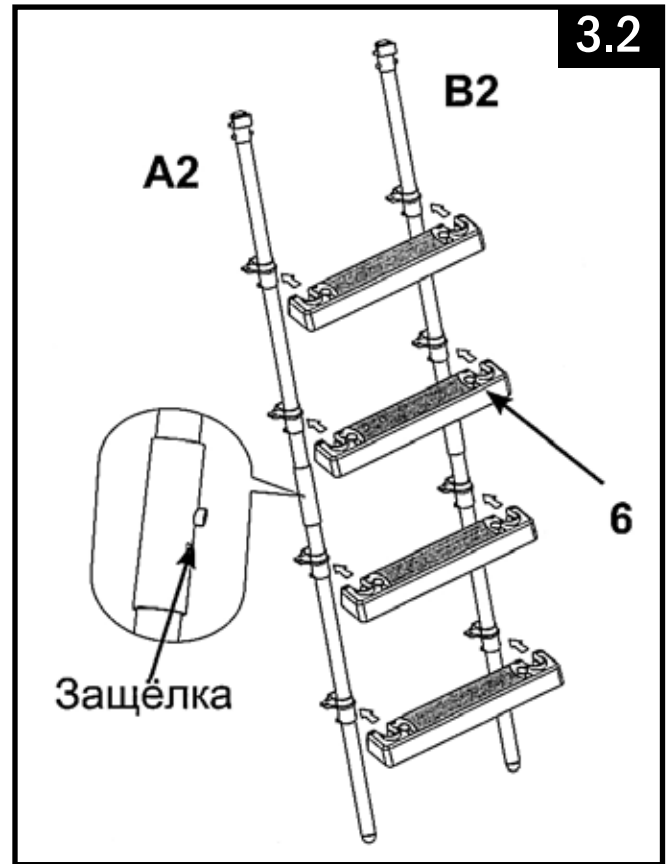
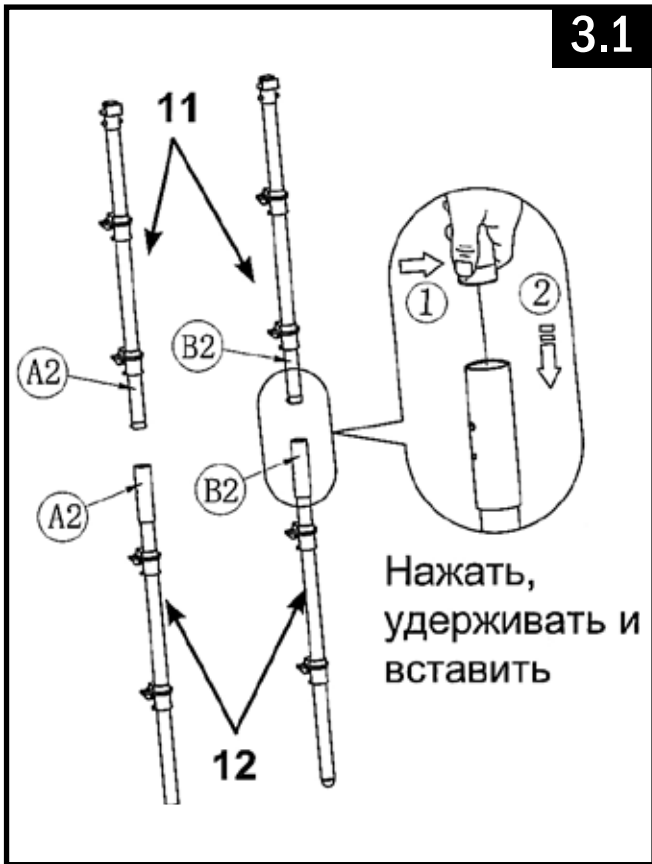

УСТАНОВКА ЛЕСТНИЦЫ (продолжение)

4. Установка площадки (см. рис. 4):

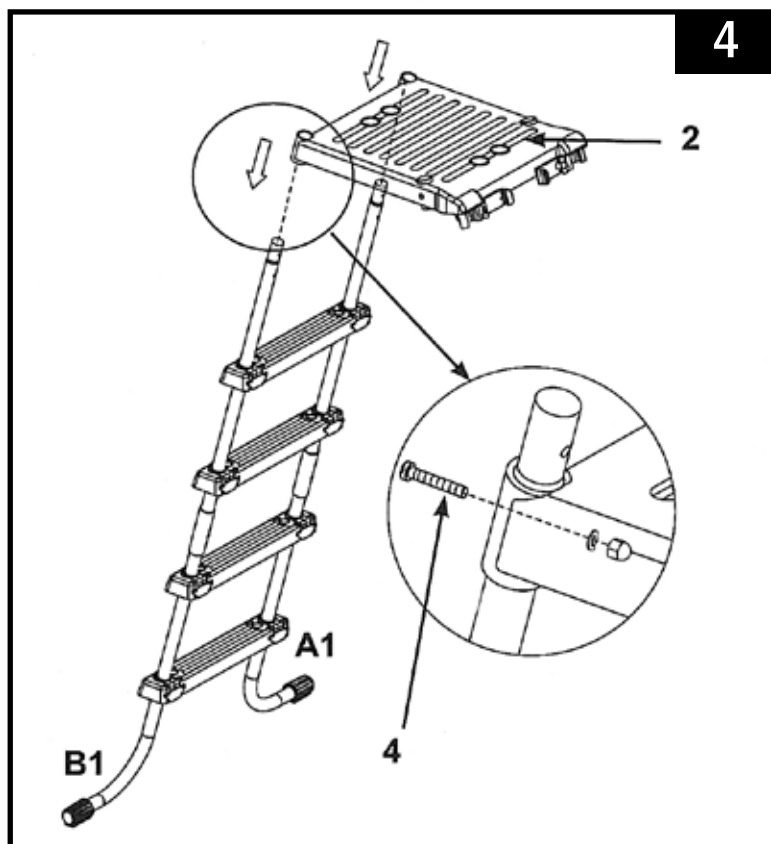

5. Установка верхних поручней (см. рис. 5.1-5.2):

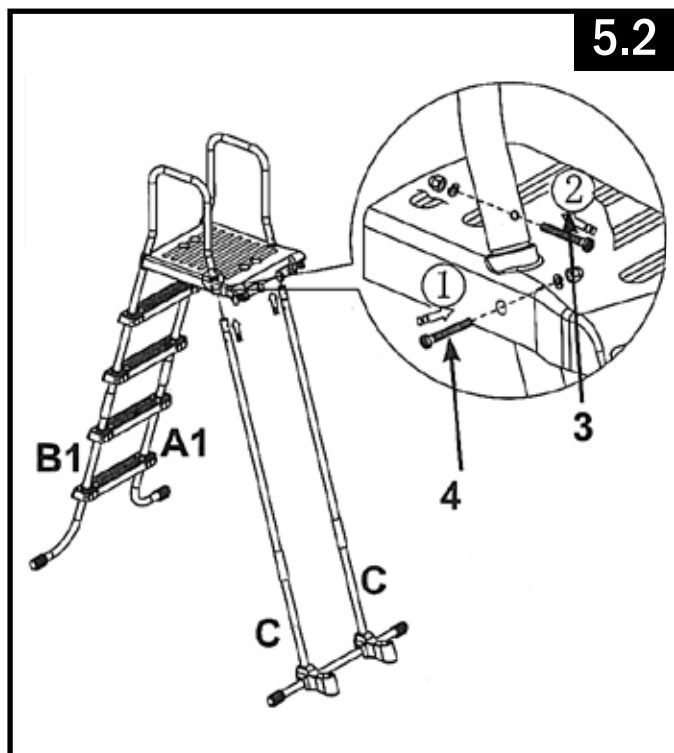
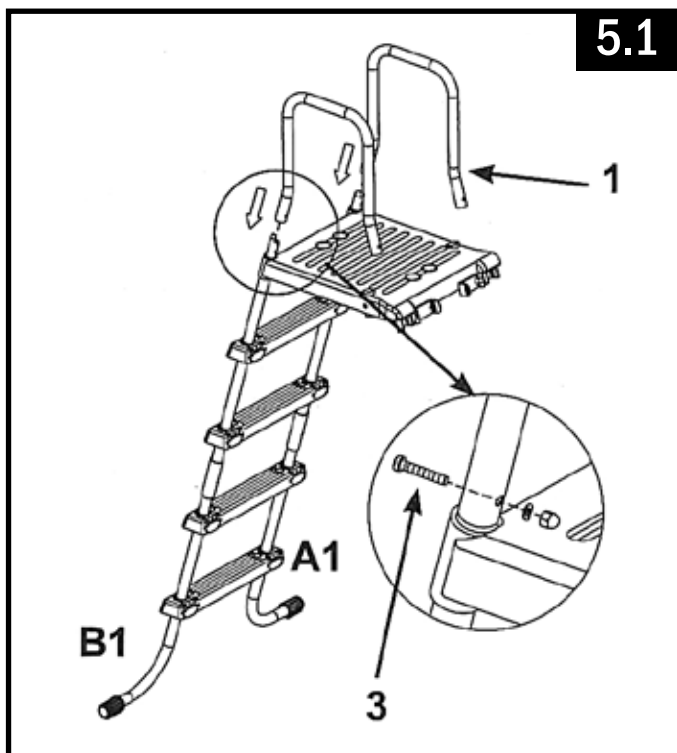

ВАЖНО: Сборка только одной стороны. Не присоединять другие стороны лестницы пока не установлены верхние U-образные перила. Убедитесь, что все штифты и болты плотно установлены.

УСТАНОВКА ЛЕСТНИЦЫ (продолжение)

6. Сборка ножек стороны В (см. рис. 6.1-6.2):

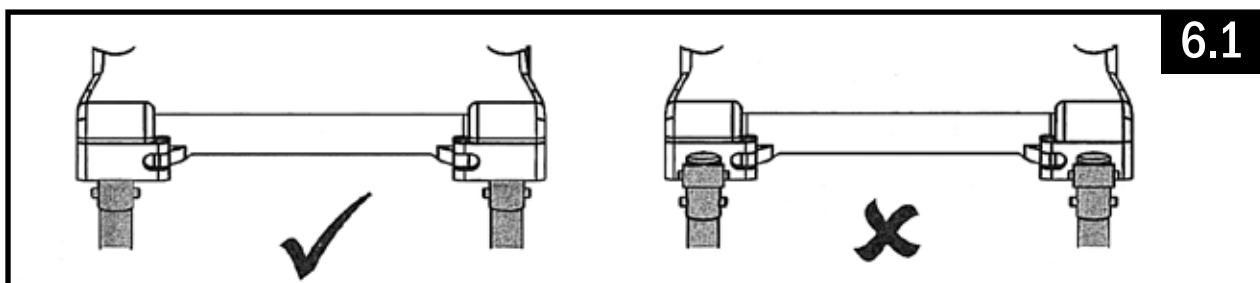
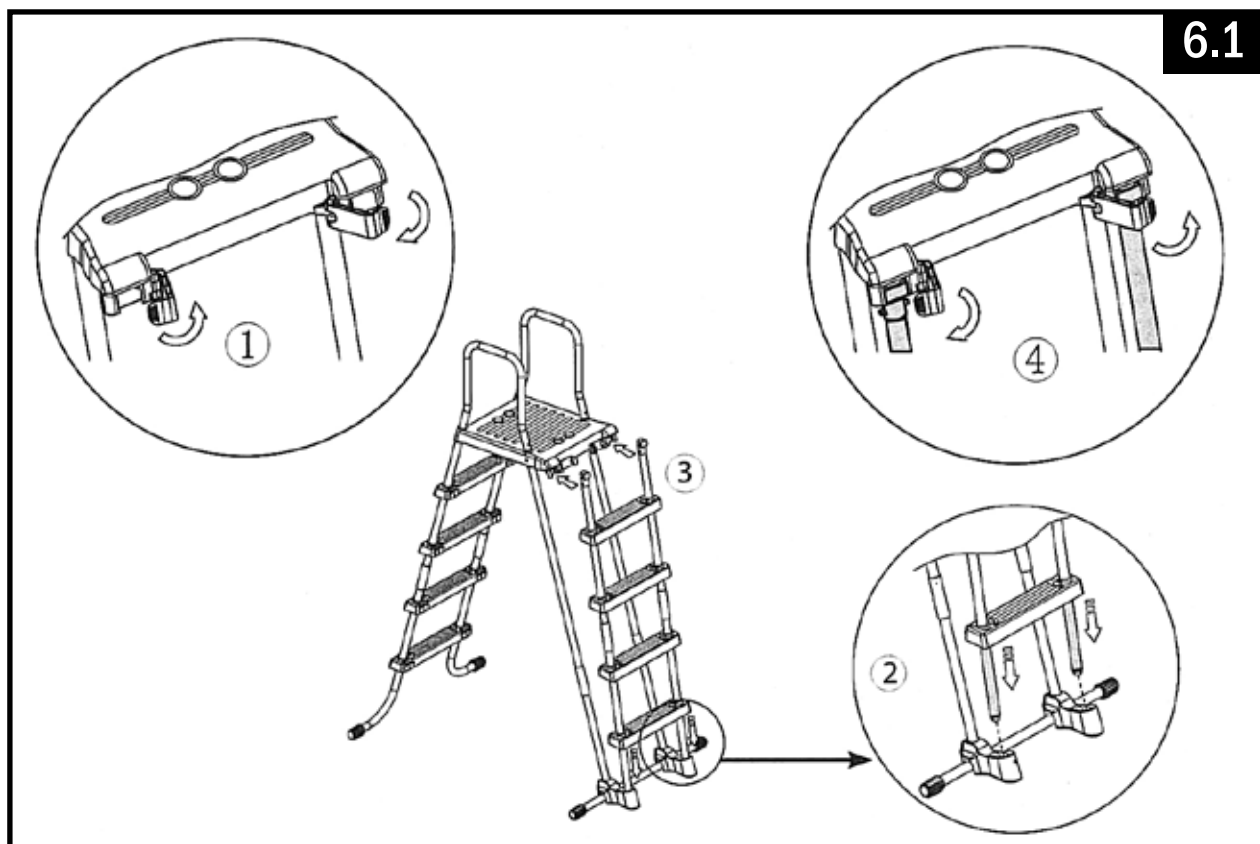

▲ ВНИМАНИЕ

ПЕРЕД КАЖДЫМ ИСПОЛЬЗОВАНИЕМ, ПРОВЕРИТЬ, ЧТО СЪЁМНЫЕ ЧАСТИ ЛЕСТНИЦЫ ЗАКРЕПЛЕНА В ПОДСТАВКЕ И НАДЕЖНО ЗАКРЫТА ХОМУТАМИ, РАСПОЛОЖЕННЫМИ НА ПЕРЕДНЕЙ ГРАНИ ВЕРХНЕЙ ПЛАТФОРМЫ.

7. Обслуживание (см. рис. 7):

Периодически проверяйте все болты, гайки, крепления и болты для ступенек, чтобы убедиться, что лестница прочна.

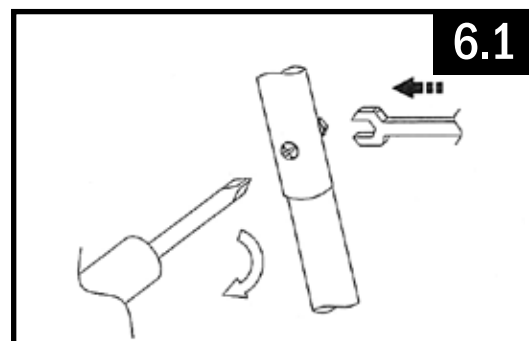

УСТАНОВКА ЛЕСТНИЦЫ (продолжение)

8. Перед использованием лестницы (см. рис. 8):

Проверьте, все ли детали и крепления крепко соединены и зафиксированы.
ВАЖНО: съёмная часть лестницы должна располагаться вне бассейна

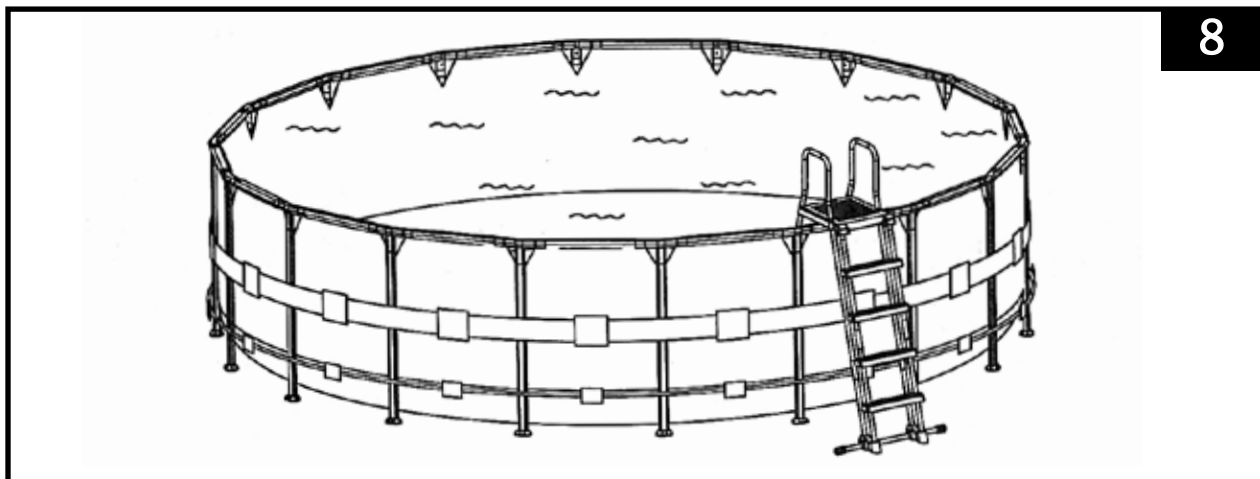

9. По окончании пользования лестницей (см. рис. 9.1-9.2):

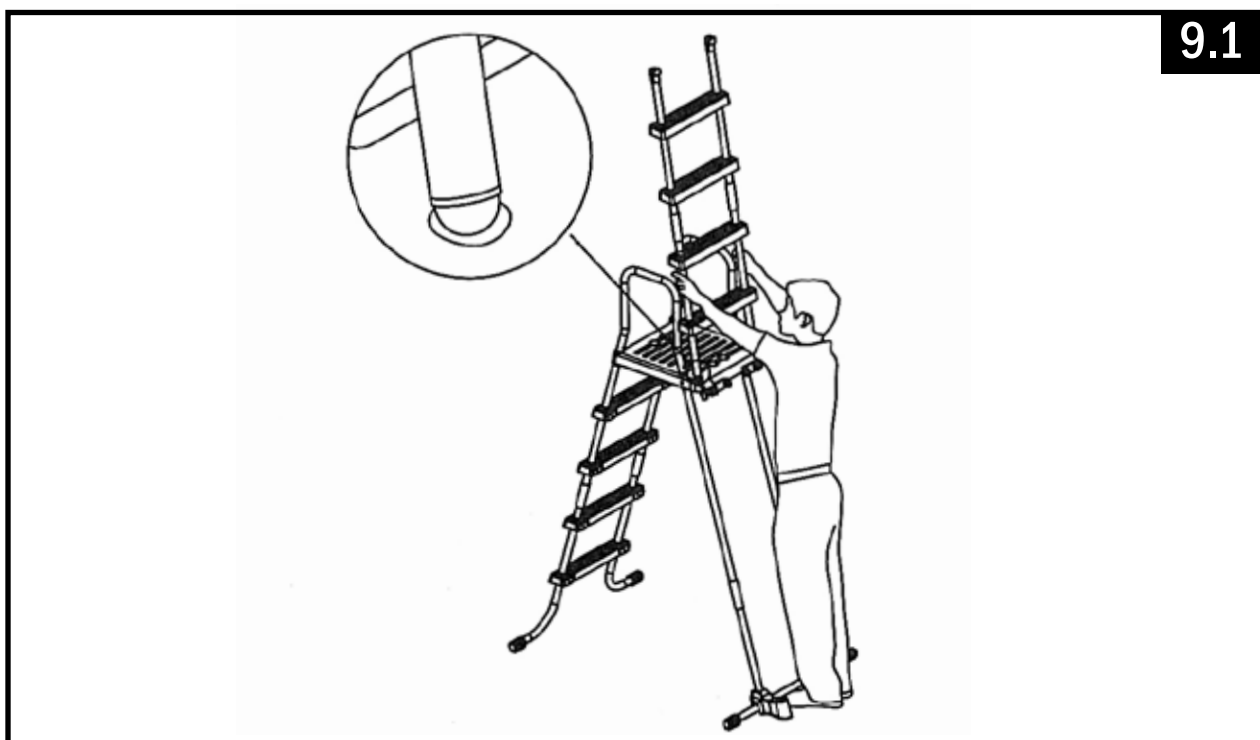

ДЛИТЕЛЬНОЕ ХРАНЕНИЕ

1. Снять съёмную часть лестницы, как показано в разделе по окончании пользования лестницей, см. рис. 9.1 и 9.2.
2. Вынуть лестницу из бассейна, просушить все части лестницы, включая съёмную часть, перед тем как убрать их для длительного хранения.
3. Перенести лестницу и все её части в сухое и безопасное помещение, с рекомендуемой температурой от 0 до 40° С.
4. Обеспечить сохранность лестницы в безопасном месте, недосягаемом детьми.

⚠ ВНИМАНИЕ

КОГДА НЕТ НЕОБХОДИМОСТИ ПОЛЬЗОВАТЬСЯ ЛЕСТНИЦЕЙ, РЕКОМЕНДУЕТСЯ ОСТАВИТЬ ЕЁ БЕЗОПАСНОМ ПОЛОЖЕНИИ. ЕСЛИ БАССЕЙНОМ НЕ ПОЛЬЗУЮТСЯ ИЛИ ОН ЗАПОЛНЕН КУПАЮЩИМИСЯ, МОЖНО УБРАТЬ ФРОНТАЛЬНУЮ СТОРОНУ ЛЕСТНИЦЫ. ХРАНИТЬ СЪЁМНУЮ ЧАСТЬ ЛЕСТНИЦЫ В БЕЗОПАСНОМ МЕСТЕ, НЕДОСЯГАЕМОМ ДЛЯ ДЕТЕЙ. ЗАКРЫТЬ ХОМУТЫ.

ОБЩИЕ ПРАВИЛА БЕЗОПАСНОСТИ ПРИ КОНТАКТЕ С ВОДОЙ

Водные процедуры сами по себе не только дарят радость и веселье, но еще и оказывают мощное терапевтическое воздействие. К сожалению, при этом существует определенный риск получения травм и даже вероятность летального исхода. С целью снижения риска подобного рода, внимательно прочитайте и строго следуйте всем прилагающимся инструкциям и указаниям. Примите во внимание, что все инструкции не могут охватывать все вероятные причины возникновения опасных ситуаций.

Для лучшего обеспечения безопасности ознакомьтесь со списком следующих правил, предоставленных всемирными Организациями Контроля за Безопасностью:

- Требуйте постоянного наблюдения за детьми. Компетентный взрослый должен назначаться «спасателем» или «наблюдателем», особенно если дети находятся в бассейне или поблизости от него.
- Научитесь плавать.
- Выделите время, чтобы обучиться приемам первой помощи.
- Проинструктируйте того, кто будет наблюдать за использованием бассейна, о потенциальных опасностях и об использовании защитных устройств, таких как запертые двери, барьеры и т.д.
- Проинструктируйте всех, кто пользуется бассейном, включая детей, о том, что нужно делать в чрезвычайных ситуациях.
- Всегда руководствуйтесь здравым смыслом, когда отдыхаете на воде.
- Наблюдайте, наблюдайте, наблюдайте.